

ERSHENG®

Hệ thống dẫn động

■ An toàn

- Khởi động một chạm
- không lao vọt đột ngột

■ Tiết kiệm thời gian

- Hỗ trợ điện giúp tiết kiệm thời gian

■ Tiết kiệm sức lực

- Động cơ điện giúp di chuyển nhẹ nhàng

■ Hiệu quả cao

- Tăng hiệu quả, ít tốn công sức



ERSHENG® Hệ thống dẫn động
Lựa chọn chất lượng mới dành cho bạn!

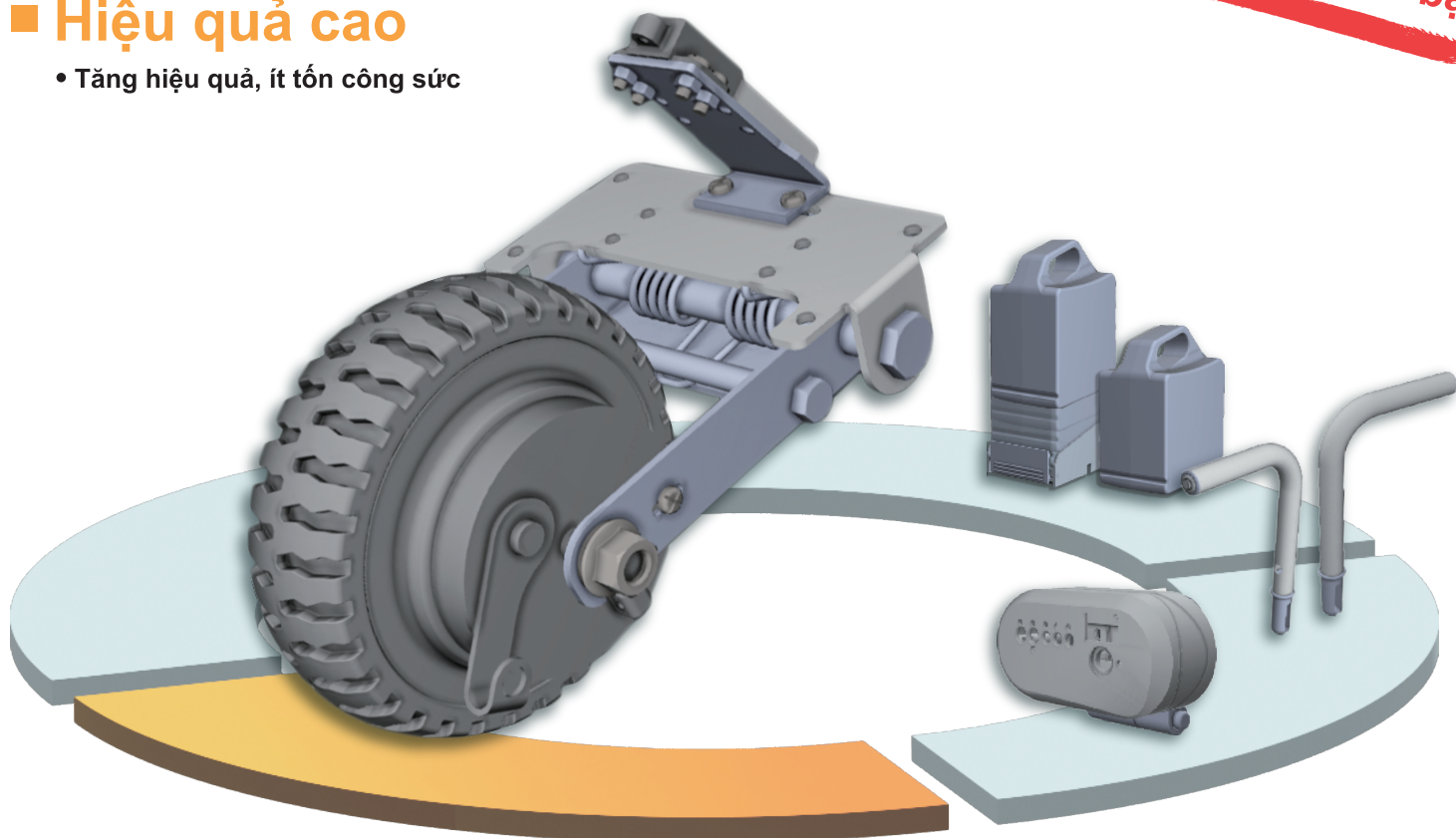

Đặc điểm sản phẩm

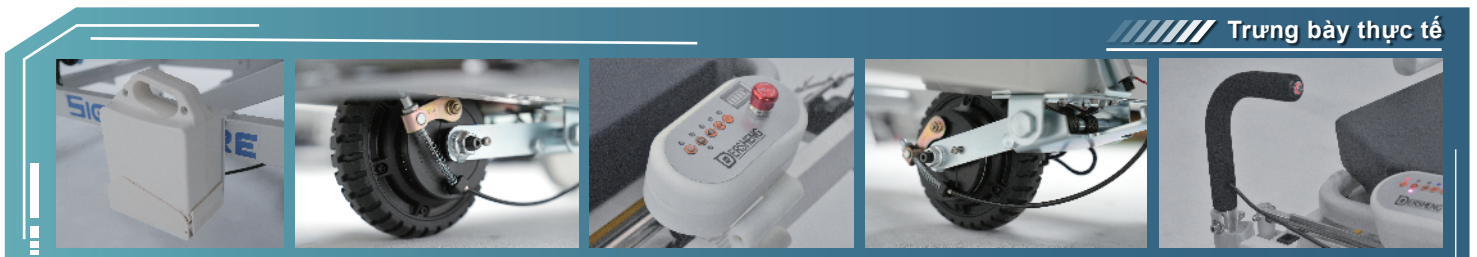
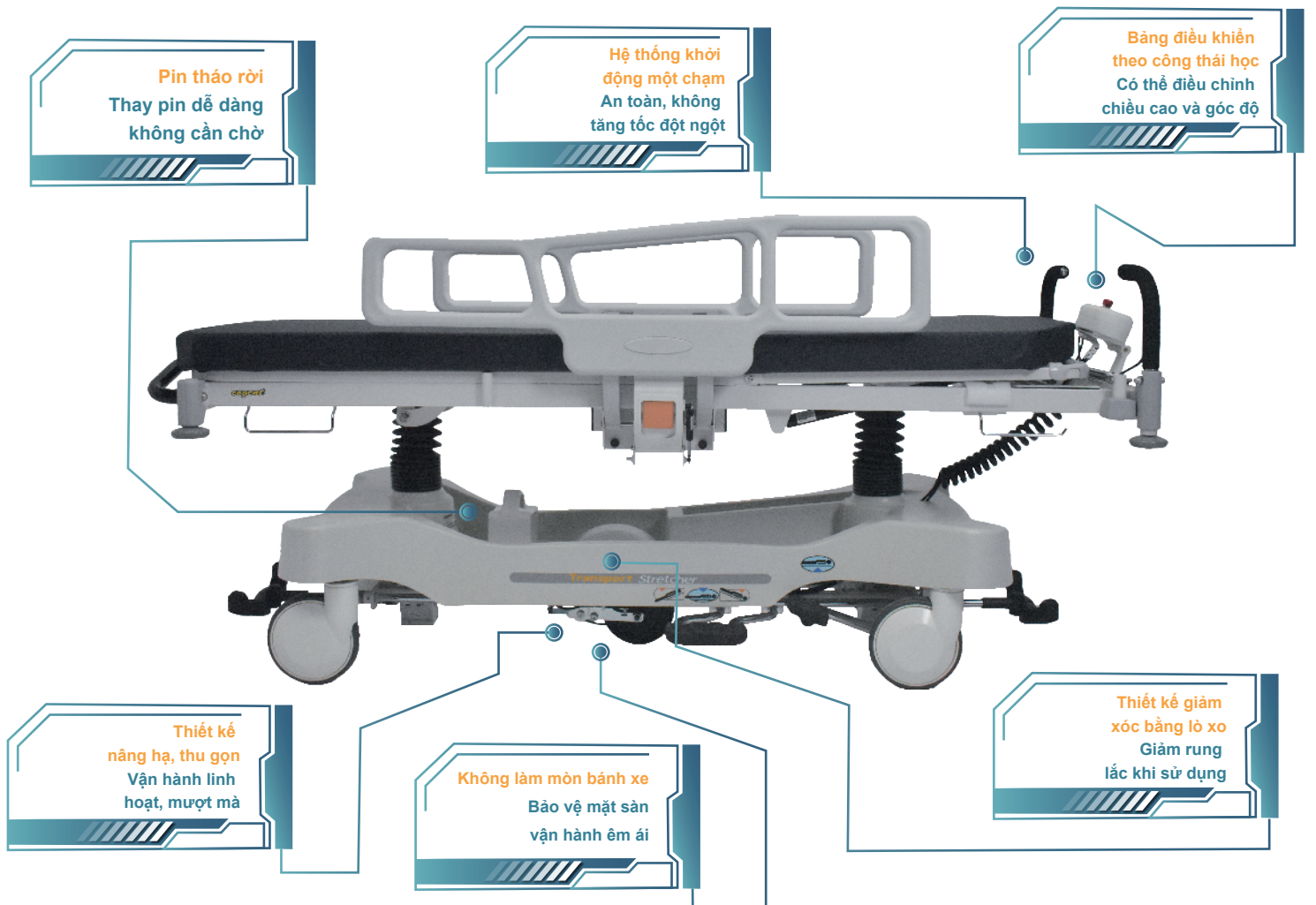

Thông số kỹ thuật

Thông số tải trọng

Tải trọng tối đa : 300KG

*Đã bao gồm trọng lượng giường bệnh

Thông số leo dốc

Góc leo dốc tối đa: 5 độ

*Khi tải trọng bệnh nhân giới hạn ở 150kg

Thông tin thời lượng pin

Chế độ chờ : 36 hours

Hoạt động liên tục : 2 hours

Sử dụng ngắt quãng bình thường : 6 - 8 hours